



MACKINA - WESTFALIA



Descripción Producto

## PALA CARGADORA NEUMÁTICA RECONDICIONADA EIMCO 12B

---

---



## EIMCO 12 B

### CARACTERISTICAS

- ✓ 0.5 a 1 m<sup>3</sup> de carga por minuto
- ✓ Para galerías de tipo pequeño.
- ✓ Ancho vía estándar 600mm.
- ✓ Ancho de vía posible hasta 915mm.
- ✓ Centrado automático por gravedad.
- ✓ Dos motores neumáticos independientes de 5 cilindros de pistón radial de 12CV.
- ✓ Reguladores de anchura de barrido ajustables.
- ✓ Plataforma de acero para el pie del operario con tope protector.
- ✓ Barra de seguridad de la manguera de giro.
- ✓ Ruedas de altas pestañas de cara simple.
- ✓ Aparato de conexión hecho según requisitos.
- ✓ Controles de seguridad.
- ✓ Cuchara de carga pesada con cara inferior en punta y fondo de aleación de acero al manganeso.
- ✓ Conjunto del balancín de acero resistente.
- ✓ Cadena única de arrastre de la cuchara.
- ✓ Grandes cojinetes y ejes pesados en todo el mecanismo.
- ✓ Lubricación central conductos aire.
- ✓ Válvula seguridad.

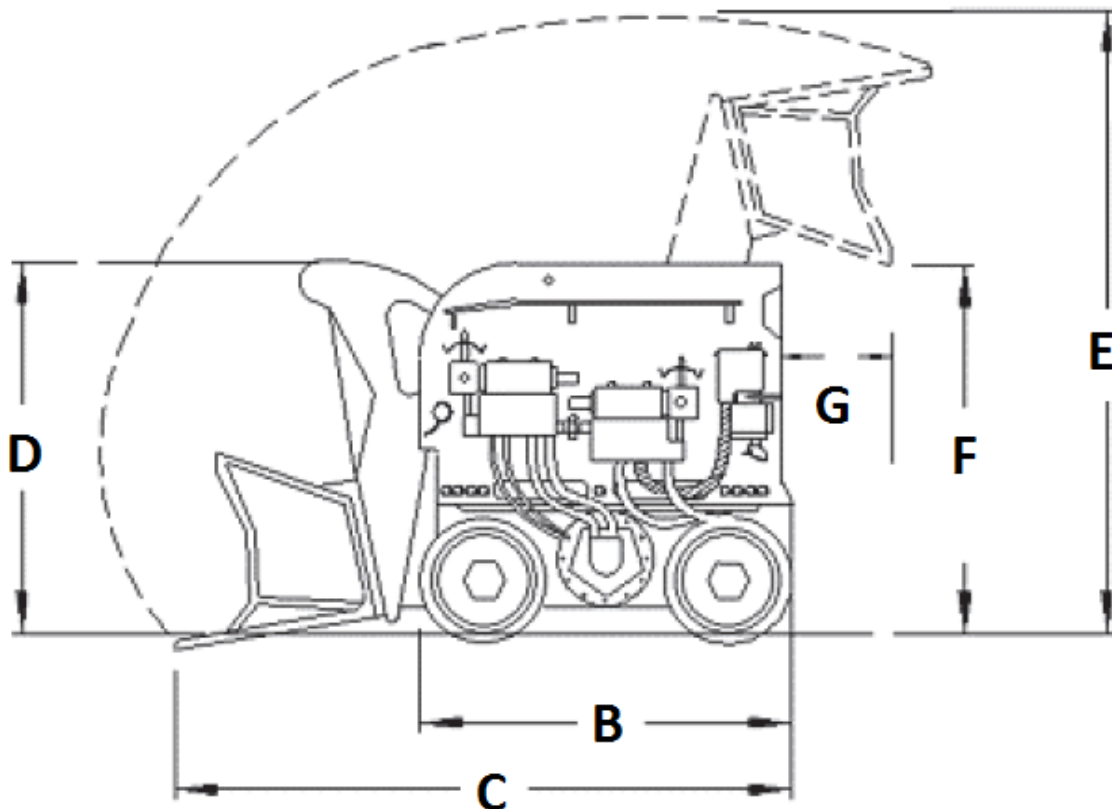



Dim.	Especificación	Unidades	EIMCO 12B
A	Ancho total bastidor	mm	710
	Ancho total de manejo con plataforma de pie	mm	1.060
B	Longitud total Bastidor	mm	1.060
C	Longitud Total Cuchara Bajada	mm	1.850 - 1.980
D	Altura total, cuchara bajada	mm	1.250 - 1.295
E	Altura máxima cuchara Depende vagonetas a cargar	mm	2.000 - 2.110
F	Altura de descarga de la pala	mm	1.305 - 1.500
G	Distancia de descarga detrás de pala cargadora	mm	405 - 610
H	Alcance lateral	mm	1.900 - 2.110
	Alcance excavación lateral	mm	2.515 - 2.720
	Presión de trabajo	Kg/cm <sup>2</sup>	4 - 7
	Diámetro manguera aire alimentación	mm	25 - 30
	Ciclo completo de carga	sg	6
	Capacidad de la cuchara	m <sup>3</sup>	0,13 - 0,17
	Capacidad carga, Volumen medio por minuto	m <sup>3</sup> /min	0,5 - 1,0
	Capacidad de la vagoneta cargada	m <sup>3</sup>	0,3 - 1,5
	Peso total de la pala	Kg	1.905
	Peso de la pieza más pesada	Kg	355
	Consumo de aire	m <sup>3</sup> /min	6 - 7
	Ancho de vía	mm	600 - 915





# MACKINA-WESTFALIA, S.A.

Carretera M-300 Km.29,5 28802 Alcalá de Henares MADRID ESPAÑA  
Tel. + 34 91 889 44 12 Fax. + 34 91 883 21 74  
Email. [mackwest@mackina-westfalia.com](mailto:mackwest@mackina-westfalia.com)  
Web [www.mackina-westfalia.com](http://www.mackina-westfalia.com)

