



MACKINA - WESTFALIA



PALA CARGADORA NEUMÁTICA REACONDICIONADA EIMCO 21B

Descripción Producto

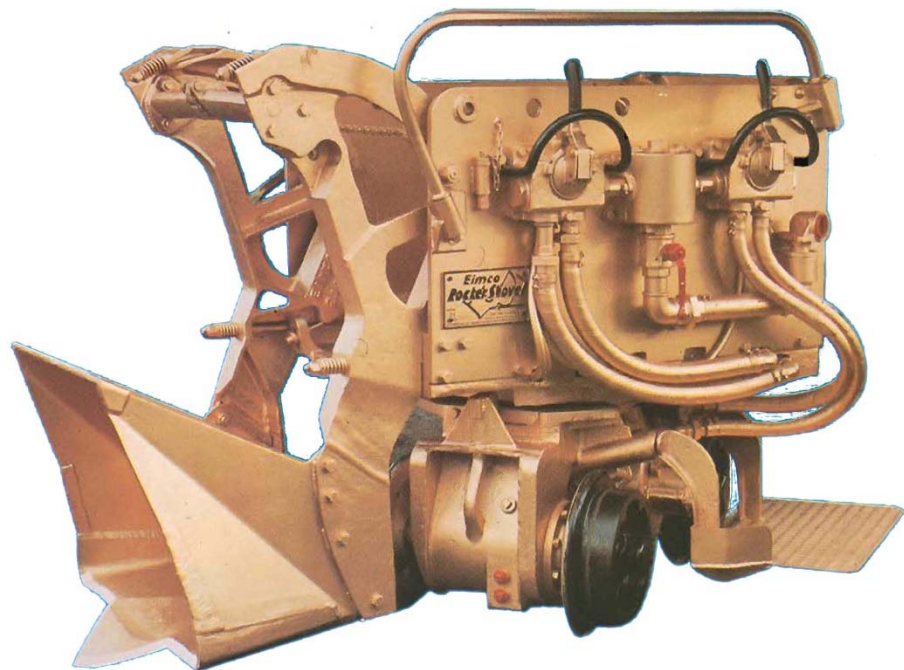

EIMCO 21 B

CARACTERISTICAS

- ✓ 1.05 a 1.50 m³ de carga por minuto.
- ✓ Para galerías tipo medio.
- ✓ Ancho vía estándar 600mm.
- ✓ Ancho de vía posible hasta 1200mm.
- ✓ Centrado motorizado.
- ✓ Dos motores neumáticos independientes de 5 cilindros de pistón radial de 22CV.
- ✓ Reguladores de anchura de barrido ajustables.
- ✓ Plataforma de acero para el pie del operario con tope protector.
- ✓ Barra de seguridad de la manguera de giro.
- ✓ Ruedas de altas pestañas de cara simple.
- ✓ Aparato de conexión hecho según requisitos.
- ✓ Controles de seguridad.
- ✓ Cuchara de carga pesada con cara inferior en punta y fondo de aleación de acero al manganeso.
- ✓ Conjunto del balancín de acero resistente.
- ✓ Cadena única de arrastre de la cuchara.
- ✓ Grandes cojinetes y ejes pesados en todo el mecanismo.
- ✓ Lubricación central conductos aire.
- ✓ Válvula seguridad.

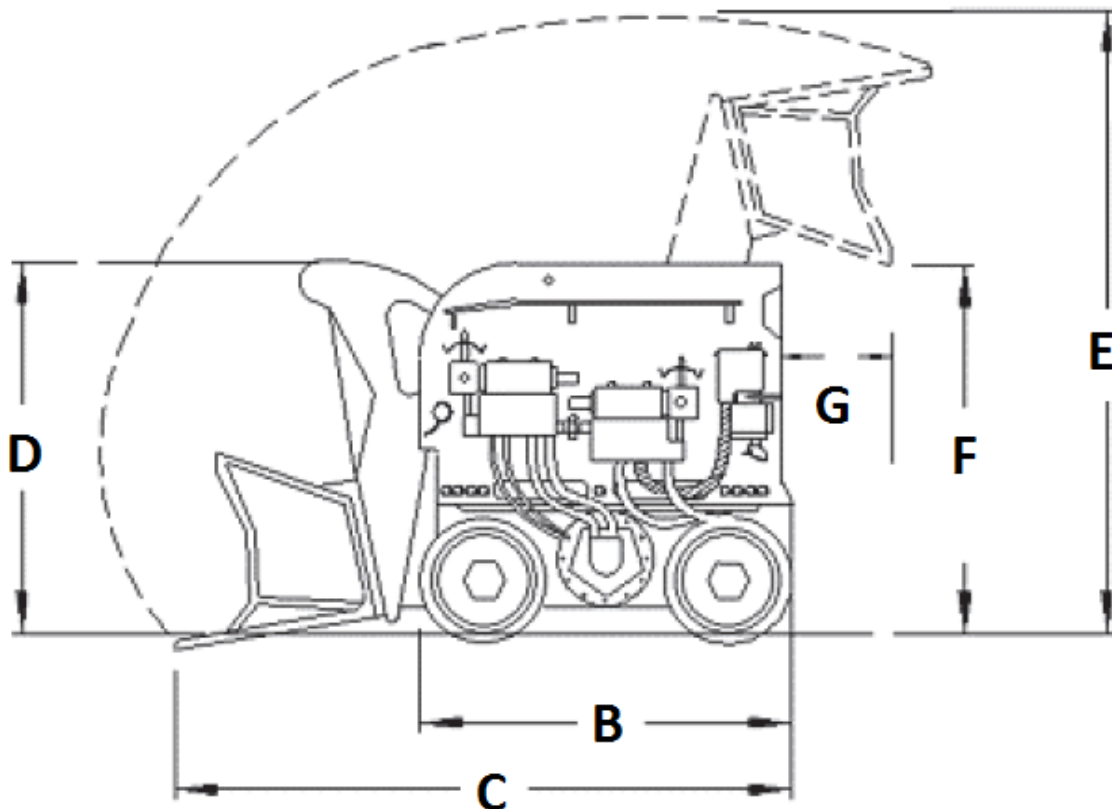



Dim.	Especificación	Unidades	EIMCO 21B
A	Ancho total bastidor	mm	860
	Ancho total de manejo con plataforma de pie	mm	1.380
B	Longitud total Bastidor	mm	1.270
C	Longitud Total Cuchara Bajada	mm	2.110
D	Altura total, cuchara bajada	mm	1.530
E	Altura máxima cuchara Depende vagonetas a cargar	mm	2.410
F	Altura de descarga de la pala	mm	2.410
G	Distancia de descarga detrás de pala cargadora	mm	455
H	Alcance lateral	mm	2.440
	Alcance excavación lateral	mm	2.450
	Presión de trabajo	Kg/cm ²	4-7
	Diámetro manguera aire alimentación	mm	30 - 40
	Ciclo completo de carga	sg	7
	Capacidad de la cuchara	m ³	0.3
	Capacidad carga, Volumen medio por minuto	m ³ /min	1,05 - 1,5
	Capacidad de la vagoneta cargada	m ³	0,6-3
	Peso total de la pala	Kg	3.260
	Peso de la pieza más pesada	Kg	557
	Consumo de aire	m ³ /min	8-9
	Ancho de vía	mm	600 - 1.219



MACKINA-WESTFALIA, S.A.

Carretera M-300 Km.29,5 28802 Alcalá de Henares MADRID ESPAÑA
Tel. + 34 91 889 44 12 Fax. + 34 91 883 21 74
Email. mackwest@mackina-westfalia.com
Web www.mackina-westfalia.com

